



TV-KIT smart

テレビキット スマート 取付/取扱説明書

このたびはデータシステム製品をお買い上げいただき、誠にありがとうございます。
この取扱説明書と保証書をよくお読みのうえ、正しくお使いください。その後大切に保管し、必要な時にお読みください。
保証書は、「お買い上げ日・販売店名」などの記入を必ず確かめ、販売店からお受け取りください。

ご注意

本製品は、日本国内で車検を受けた車両専用に設計された製品であり、弊社が認める適合車両以外への取り付け、および日本国外での販売や使用を禁止しています。万が一、日本国外で使用されたとしても、弊社は一切の責任・保証を負いませんのでご了承ください。

内容物一覧

- テレビキットスマート本体 ×1
- 両面テープ ×1
- E-クランプ ※必要な品番のみ
- 保証書&ユーザー保証登録カード ×1

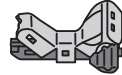

掲載の車種別分解手順について

適合しない車種・ディーラーオプションナビも掲載されています。適合については弊社の最新適合表を必ず確認してください。一部車種は弊社webサイトで分解手順を公開しています。
車種別分解手順に記載がない場合は、下記URLをご覧ください、必要に応じてダウンロードしてください。

<https://www.datasystem.co.jp/support/manual/>

ご相談窓口



サービス(技術的なお問い合わせ・修理受付)
お電話 086-486-0442

【受付時間】月曜日～金曜日 10:00～12:00 / 13:00～17:30
(年末年始/祝日など、弊社休業日を除く)



メールでのお問い合わせ(PC)

<https://www.datasystem.co.jp/support/mail/>



メールでのお問い合わせ(スマートフォン)

<https://www.datasystem.co.jp/sp/support/>



Data System 株式会社 データシステム

<https://www.datasystem.co.jp/>

■ [本社] 東京都新宿区新宿1-18-2 ■ [倉敷支社] 岡山県倉敷市神田1-1-11

本書は著作権法で保護されています。本書に記載の一部、または全部(デザイン含む)を(株)データシステムの許諾・許可なしに無断で転用・複製・改変・掲示・頒布・販売・出版などおこなうことを固く禁じます。

保証について

- 付属の保証書に必要な事項をすべてご記入ください。特に販売店印およびご購入日の記入がない場合、保証書は無効となります。保証期間を有効にするために、必ずユーザー登録をおこなってください。
- ※ 保証期間は付属の保証書をご参照ください。
- ※ ユーザー登録をおこなわない場合、保証期間は無効となります。
- ※ 保証規定は保証書をご参照ください。
- ※ 保証書はいかなる理由があっても再発行いたしません。あらかじめご了承ください。
- ※ 本製品に貼付している封印シールは剥がさないでください。剥がした場合、保証期間に関わらず保証対象外となります。

注意事項の定義について

注意事項は「**危険**」、「**注意**」、「**警告**」、「**重要**」に区分しており、それぞれ次の意味をあらわします。

危険	守らないと、死亡や重傷などの重大な結果に結びつく可能性が高いもの
注意	守らないと、車両および製品を破損、または故障させるおそれがあるもの
警告	守らないと、法律に違反するおそれがあるもの
重要	本製品を使用する上で知っておいていただきたいこと

使用上の注意



危険

- 本製品は、運転者以外の同乗者が走行中にテレビを視聴するための製品です。運転中、運転者は絶対にテレビを見ないでください。運転者が走行中に画像表示装置(ナビゲーション・テレビ画面など)を注視することは道路交通法で禁じられています(道交法第71条)。



警告

- 運転者が走行中にテレビを見ることは、道路交通法の安全運転義務違反となり、処罰の対象となります。運転者は安全上、走行中絶対にテレビを見ないでください。罰金・減点などの責務に関して、弊社では一切責任を負いません。
- 運転者以外に同乗者がいない状態で走行する場合、絶対にテレビを映さないでください。道路交通法の安全運転義務違反となり、処罰の対象となります。



重要

- 本製品動作中は、ナビゲーション(ナビ)上の自車位置が不正確になる場合があります。
- ナビ上の自車位置が不正確になった場合は、本製品をOFFにするとナビのGPS機能で補正されます。正確な位置に戻るまでの時間は、車両や周囲の状況、ナビの性能に依存します。
- 本製品を動作させると、距離に関する情報(平均車速や燃費など)が不正確になる場合があります。
- 走行中にテレビを視聴すると、停車時よりも電波の受信感度が低下し、ブロックノイズや映像のフリーズ、音切れなどが発生する場合があります。
- ナビを点検・修理に出す際は、必ず本製品を取り外してください。アフターパーツ類(本製品を含む)を取り付けている場合、メーカー保証の対象外となることがあります。
- 本製品を使用して発生した事故、違法行為、車両の故障または破損などの責任は一切負いません。

つかいかた

ステアリングスイッチの音量ボタンを1回ずつ続けて操作すると、本製品をON/OFFできます。

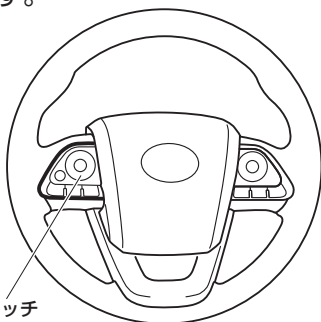

ステアリングスイッチ

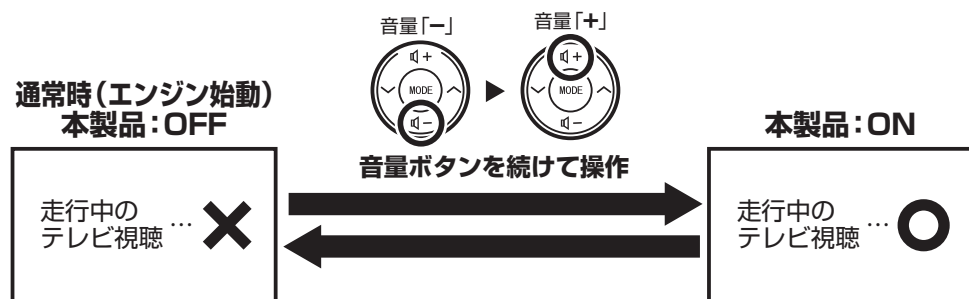

※車種によって、ステアリングスイッチの形状が異なります。

重要 エンジン始動から8秒間は「走行中のテレビ視聴」「走行中のナビ操作」のON/OFFはできません。



- 本製品をOFFにすると、本製品を取り付けていない時と同じ状態となります(一部車種を除く)。
- 本製品をONにしているとき、距離に関する情報(平均車速や燃費など)や、メンテナンス情報が不正確になる場合がありますが、故障ではありません。また、ナビの自車位置も不正確になる場合がありますが、本製品をOFFにすると、ナビのGPSで補正され正確な位置に戻ります。車両や周囲の状況、ナビの性能によって、正確な位置に戻るまでに時間がかかる場合があります。

Q&A

Q. 走行中、ナビ画面に「パーキングブレーキを解除してください」といった趣旨のメッセージが出ます。故障ですか？

A. パーキングブレーキの解除忘れを警告する機能があるナビ(ディーラーオプションナビの一部)に本製品を使用した場合、このメッセージが出る場合があります。ナビの機能設定で、この機能をOFFにしてご使用ください。詳しくはナビの取扱説明書(パーキングアラームまたはパーキングアラート項目)をご参照ください。

Q. この製品を取り付けた状態で車検は通りますか？

A. 車検の点検項目にはありませんので、問題なく車検に通ります。

Q. 走行中にDVDを観ることはできますか？

A. ナビにDVDビデオの再生機能がある場合は、走行中にDVDを観ることができます。
※再生機能のないナビでは観ることができません。
※DVDの再生機能がある車種でも、走行中にDVDを観ることができない場合があります。詳しくは最新適合表をご覧ください。

Q. ナビを点検・修理に出す場合の注意点は？

A. ナビを点検・修理に出す際は、必ず本製品を取り外してください。アフターパーツ類(本製品を含む)を取り付けている場合、メーカー保証の対象外となることがあります。

Q. 画面に「プログラムディスクを入れてください」と表示され、ナビが動作しなくなった場合の対処方法は？

A. 地図ディスクを更新している場合に上記エラーが出ることがあります。地図ディスク購入時に同梱されているプログラムディスクを再度読み込ませた後に、地図ディスクを入れてください。

Q. 製品を動作させると、ナビの位置が不正確になります。故障ですか？

A. 本製品動作中、ナビ上の自車位置が不正確になることがあります。本製品をOFFにした後、そのまましばらく走行すると、GPSからの信号を受信して自動的に補正されます。

Q. 製品を取り付けた後、パワーウィンドウなどの動きがおかしくなりました。故障ですか？

A. 車両の装備によっては、バッテリーのマイナス端子を外すと、設定が消去されて動作しなくなるものがあります。「接続のあとに」をご参照の上、再度設定をおこなってください。

Q. 純正のバックカメラはそのまま使用できますか？

A. 標準装備、メーカーオプションのバックカメラは通常通り使用できます。ディーラーオプション、社外品のバックカメラは動作の保証をしておりません。

Q. ユーザー登録はしなければいけませんか？

A. ユーザー登録をおこなわない場合は保証は無効となります。必ずユーザー登録をおこなってください。

Q. 保証書に販売店の記入がありません。

A. 保証書に販売店の記入がない場合は、購入時の納品書を保証書と一緒に保管してください。販売店の記入がない場合で点検・修理をする際は、保証書とあわせて納品書の提示が必要になります。保証書に販売店の記入がなく、納品書のご提示もない場合は、保証が無効になります。

取り付け上の注意

⚠危険

- 取り付け作業前に、必ずバッテリーマイナス端子を外して車両側の電源を遮断してください。電源を遮断しない状況での取り付けは、ショートや感電など重大事故につながります。
- シートレールやペダルなどに噛み込まれたり、挟まれる可能性のある場所など、運転に支障をきたす場所には本製品を絶対に設置しないでください。

⚠注意

- 本製品の取り付けには、専門知識が必要です。製品の取り付けは販売店または整備工場などにご依頼ください。
- 本製品は、車種またはナビの機種により適合する品番が異なります。適合する品番がない場合は取り付けできません。
- 本製品の取り付け前に、ディスクなどのメディア類はすべてユニットから取り出してください。
- 本製品取り付けの際、静電気の帯電にご注意ください。静電気の放電によって機器が故障するおそれがあります。
- コネクタを外す際は、コネクタの抜け防止爪をしっかり押し込み、まっすぐ引き抜いてください。コネクタを無理に引っ張ると、コネクタやユニットが破損するおそれがあります。
- コネクタを接続するときは、奥まで(カチッと音がするまで)確実に差し込んでください。
- アース線の接続は、塗装などが施されていない(金属が露出している)場所に接続してください(接続が必要な品番のみ)。
- 車両側および本製品の配線を傷つけないよう、配線の取り回しには十分ご注意ください。
- 配線部分は絶対に引っ張らないでください。断線、接触不良を引き起こすおそれがあります。
- 本製品は、必ず車両側に両面テープなどで固定してください。固定しないと接触不良の原因となったり、配線が断線したりするおそれがあります。

⚠重要

- バッテリーのマイナス端子を外す前に、オーディオ機器などの設定内容をメモしておき、取り付け完了後に再入力してください。入力方法は機器の取扱説明書をご参照ください。
- ナビを点検・修理に出す際は、必ず本製品を取り外してください。アフターパーツ類(本製品を含む)を取り付けている場合、メーカー保証の対象外となることがあります。

接続イメージ

車両のユニットと車両側のハーネスとの間に接続します。
※本体形状、接続位置、コネクタ数、配線などは、車種や品番によって異なります。

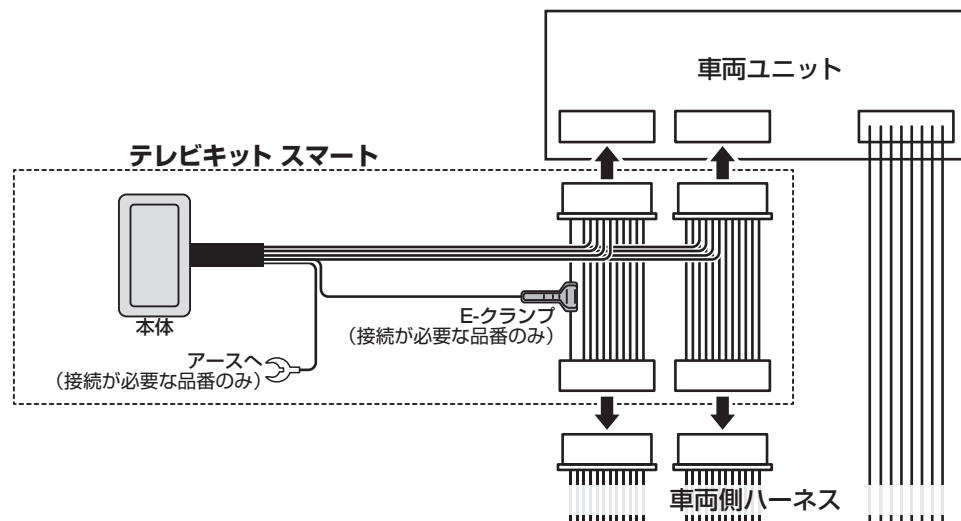

取り付け方法

1. ユニットから、ディスクなどのメディア類を取り出します。
2. バッテリーのマイナス端子を外します。
3. 車種別の分解手順*を参照して、内装やパネルなどを取り外し、指定されたコネクタや配線に本製品を取り付けます。
※ディーラーオプションナビの場合は取り付けるコネクタの位置のみ
4. ナビを動作可能な状態にして、バッテリーのマイナス端子を接続し、動作テストをします。
5. 動作に問題がなければ、内装やパネル類、取り出したディスク類を完全に元に戻して作業完了です。

E-クランプのつかいかた

1. 本製品の配線を奥まで挿入します。



3. 接続する配線を挿入します。

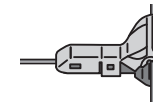

2. ペンチを使用して、フタがロックするまでしっかりと押し込みます。

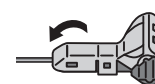

2. ペンチを使用して、フタがロックするまでしっかりと押し込みます。

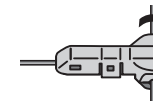

接続のあとに

車両の装備によって、バッテリーのマイナス端子を外すと、設定が消去されて動作しなくなるものがあります。その場合は次の方法で初期設定をおこなってください。

パワーウィンドウ	各ドアのドアガラスをドアスイッチで全開状態から全閉状態にし、さらに5秒以上ドアスイッチを閉方向に操作し続ける
電動スライドドア	スライドドアを手動で全開、全閉する
サンルーフ	ルーフ動作が一巡するまで、チルトアップボタンを押し続ける
バックガイドモニター	平坦な場所に停車し、バックモニターを表示させた状態で左右両側にステアリングを一杯に切る
パワートランクリッド	トランクを手動で全開、全閉する