



REAR CAMERA ADAPTER

RCA043H

リアカメラ接続アダプター 取付/取扱説明書



このたびはデータシステム製品をお買い上げいただき、誠にありがとうございます。
この取扱説明書と保証書をよくお読みのうえ、正しくお使いください。その後大切に保管し、必要な時にお読みください。
保証書は、「お買い上げ日・販売店名」などの記入を必ず確かめ、販売店からお受け取りください。

内容物一覧(取付前に必ずご確認ください)

- リアカメラ接続アダプター ×1
- RCAピン端子延長ケーブル(5m) ×1
- 結束バンド ×2
- エレクトロタップ ×2
- 両面テープ ×1
- 取付/取扱説明書(本書) ×1
- 延長用配線 ×1
- オスギボシ&スリーブ ×各1
- メスギボシ&スリーブ ×各1

ご相談窓口



サービス(技術的なお問い合わせ・修理受付)
お電話 086-486-0442

【受付時間】月曜日～金曜日
10:00～12:00 / 13:00～17:30
(年末年始/祝日など、弊社休業日を除く)



メールでのお問い合わせ(PC)

<https://www.datasystem.co.jp/support/mail/>



メールでのお問い合わせ(スマートフォン)

<https://www.datasystem.co.jp/sp/support/>



Data System 株式会社 データシステム

■【本社】東京都新宿区新宿1-18-2

■【倉敷支社】岡山県倉敷市神田1-1-11

弊社に無断で本説明書の内容・図・写真の全部、または一部の複製(コピー)・転用・転載を禁じます。

注意事項

本書には取り付け/取り外し作業中の事故、または不適切な作業による車両損傷などにより、安全と信頼性が損なわれないよう守るべき項目を記載しています。ただし、これらの表記は起こり得るあらゆる現象に関して、すべて記載することはできないため、これらの記載事項さえ守れば良いという絶対的なものではないことを、あらかじめご承知おきください。

！重要

本製品を取り付ける前に知っておいていただきたいこと

- 取り付けのモニター(ナビゲーション)にリアカメラ入力端子(ピンジャック)があることを確認してください。
- 車両に装着されているリアカメラが、メーカー装着の純正カメラであることを確認してください。
- ガイドラインはモニター(ナビゲーション)側で設定してください。ナビゲーションにガイドライン表示機能がない場合には表示できません。

！注意

守らないと車及び製品を破損、または故障させる恐れがあるもの

- 取り付け前に、必ずエンジンを停止させバッテリーマイナス端子を外してください。ただし、その場合はラジオや時計などのメモリー内容が消えてしまいます。消えてしまうと困るメモリーの内容は、バッテリーマイナス端子を外す前に必ずメモしておき、取り付け完了後、再度入力してください。
- テレビモニターやチューナーなどを点検、修理に出される際には必ず本製品を取り外して頂きますようお願い致します。本製品を含みアフターパーツ類を取り付けている場合、ディーラーによってはメーカー保証が受けられない場合があります。
- 本製品を使用、操作したことによって発生した、人身・物損事故の責任・補償は一切負いません。
- ユニット内の音楽ディスク、地図ディスク等すべてイジェクトしてから、脱着作業をおこなってください。
- コネクターを外すときは、コネクターの抜け防止爪をしっかり押し込み、まっすぐ引き抜いてください。コネクターを無理に引っ張りますと、車両側ユニット内の基板が破損する恐れがあります。
- 配線部分を引っ張ることは絶対にしないでください。断線、接触不良を引き起こす恐れがあります。
- コネクターを接続するときは、カチッと音がするまで奥まで確実に差し込んでください。
- 本製品は、必要に応じて配線部を結束バンドで固定してください。固定しないとコネクターの接触不良、配線の断線の恐れがあります。
- 本製品を取り付ける際は、ハーネス、配線がパネルやシートレール、ペダルなどに噛み込まれたり挟まれる可能性のある場所には絶対に設置しないでください。製品の破損やハーネス断線の恐れがあります。
- 本製品の取り付けには専門知識が必要ですので、販売店または整備工場などに作業を依頼してください。
- 適合外の車両へ取り付け発生したクレーム、事故、故障などに関する責任は弊社では一切負いません。あらかじめご了承ください。

取り付け方法

すでにメーカーオプションナビゲーションを取り外して新しいモニター(ナビゲーション)が取り付けられていること、また、モニターユニットにリアカメラ入力端子(ピンジャック)があることを前提にして説明しています。

モニターとは別のユニットにリアカメラ入力端子がある場合は、別途延長ケーブルをご用意ください。本製品を取り付ける前に、バックランプ電源(バック信号)がモニターに接続されていることを確認してください。接続されていない場合は、本製品を取り付ける前に接続してください。

1. バッテリーのマイナス端子を外します。
2. モニター本体を外します。
 1. 内装はがしなどをオーディオパネルの切り欠き部に使用して、パネルを浮かせます。
 2. フック、コネクタを外し、オーディオパネルを取り外します。
3. トランクのTVチューナーに接続されているカメラコネクタと、本製品のコネクタを接続します。
4. 本製品から出ている3本の配線を接続します。赤線はACC電源に、黒線はボディアースに、紫線をバック信号に接続します。
5. 本製品の黄色ピンプラグを、現在使っているモニターのリアカメラ入力端子に接続します。
6. モニターが動作する状態にしてバッテリーマイナス端子を接続します。
7. シフトレバーを「R(リバース)」にして、モニターの画面がリアカメラに切り替わるか確認します。また、「R」以外にシフトを動かしたとき、モニター画面がリアカメラから他の画面に切り替わることを確認します。

映らない場合は電源、アースの接続、リアカメラ接続アダプターとカメラコネクタの接続、車両側のモニターにバック信号が接続されているかなどを確認します。
8. コード類を取り回し、取り外したパネル類を元に戻して取付作業は終了です。

接続概要図

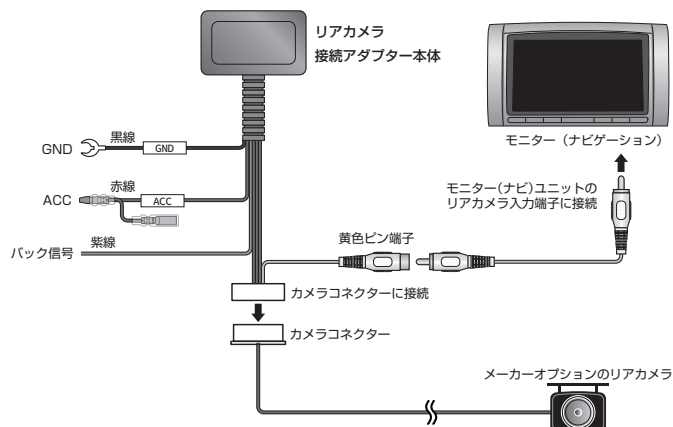

本製品を接続するコネクタ

車両後部のTVチューナーに接続されているカメラコネクタ(7ピンコネクタ)に接続します。

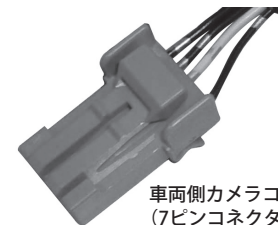

車両側カメラコネクタ
(7ピンコネクタ)

エアウェイブ

GJ1・2

H17.4~H18.2

1. リアトランクサイドライニング(左)取り外し

- 1-1. リアトランクサイドライニング(左)の周りにあるパネルを取り外します。
- 1-2. リアトランクサイドライニング(左)を取り外します。

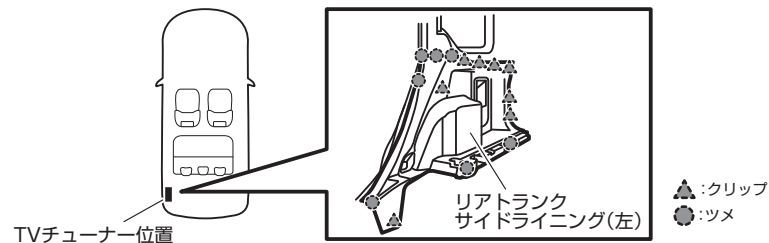

2. 製品取り付け

- 2-1. TVチューナーの7ピンコネクタを外し、外したコネクタに本製品を取り付けます。
- 2-2. エレクトロタップを使用して、TVチューナーの20ピンコネクタに本製品の赤線を接続します。

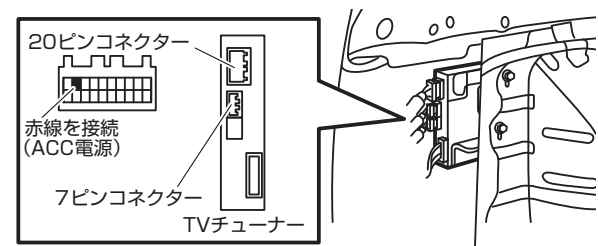

コネクタの端子位置は右図の矢印の方向からコネクタを見た図です



車両側コネクタ

MDX

YD1

H15.3~H18.6

TVチューナー位置

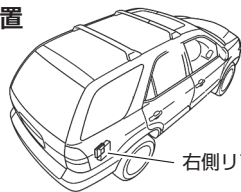

右側リアサイドライニング内

1. サードシート(右)取り外し

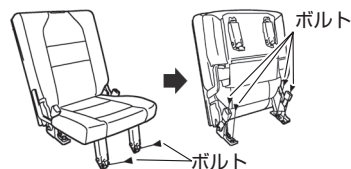

ボルト締め付けトルク:47N・m(4.8kgf・m)

2. リアビラーガーニッシュ(右)取り外し

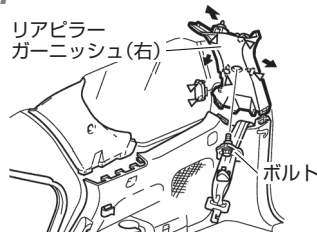

ボルト締め付けトルク:32N・m(3.3kgf・m)

3. リアサイドライニング(右)取り外し

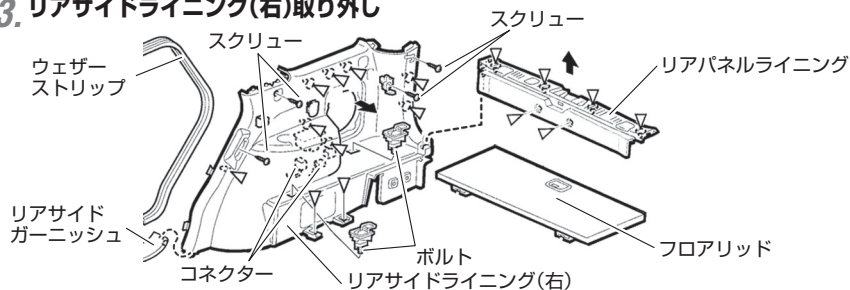

4. TVチューナー取り外し

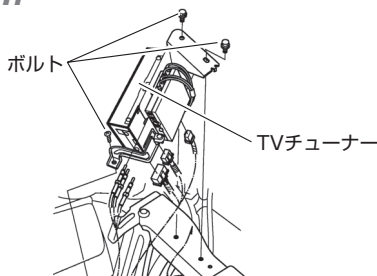

5. 製品取り付け

5-1. TVチューナーの7ピンコネクタに本製品を取り付けます。

5-2. エレクトロタップを使用して、TVチューナーの20ピンコネクタに本製品の赤線を接続します。

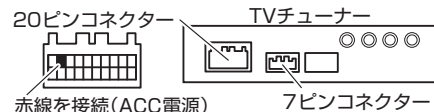

コネクタの端子位置は右図の矢印の方向からコネクタを見た図です
 車両側コネクタ

CR-V

RD4・5

H13.10~H16.9

TVチューナー位置

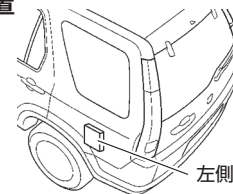

左側リアサイドライニング内

1. リアパネルライニング類取り外し

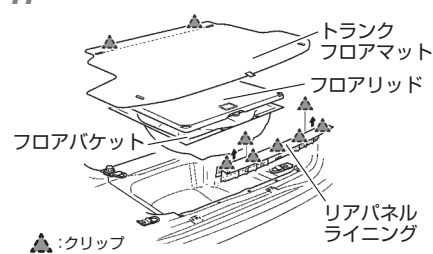

2. リアサイドライニング(左)取り外し

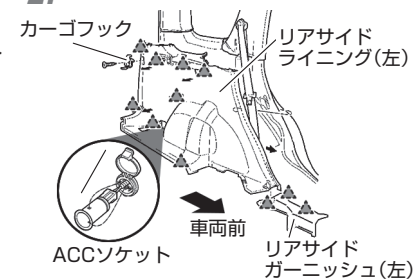

3. 製品取り付け

3-1. タイヤハウス後方にあるTVチューナーの7ピンコネクタを外し、外したコネクタに本製品を取り付けます。

3-2. エレクトロタップを使用して、TVチューナーの20ピンコネクタに本製品の赤線を接続します。

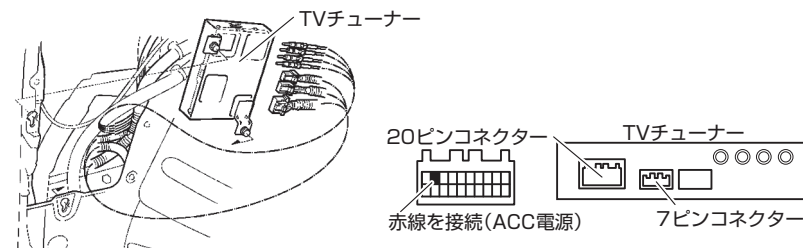

コネクタの端子位置は右図の矢印の方向からコネクタを見た図です



車両側コネクタ

ステップワゴン/ステップワゴンスパード

ステップワゴン
ステップワゴンスパード

RF3・4・7・8
RF5・6・7・8

H15.6~H17.5
H15.6~H17.5

1. セカンドシート取り外し

●セパレートシート車

- 1-1.セカンドシートのヘッドレストを取り外し、シートの座面を上跳到げます。
- 1-2.センタートレイのスクリュー(2本)を外し、前側を持ち上げて後側のフックをベースフレームから外します。(図1)
- 1-3.左右のスクリュー(各1本)を外し、ベースフレームカバーを取り外します。(図1)
- 1-4.クリップ(2ヶ)、スクリュー(4ヶ)を外し、左右のライザカバーを外します。(図2)
- 1-5.ボルト(4本)を取り外し、セカンドシートを取り外します。(図3)

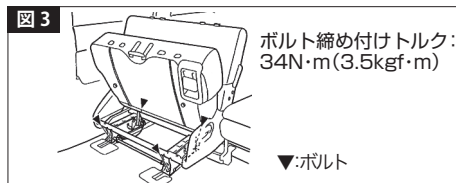
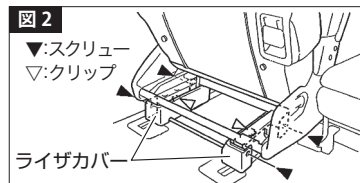
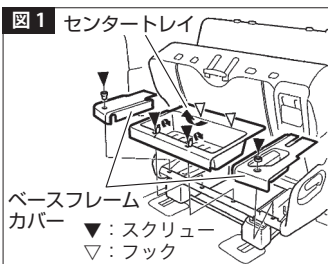

●ベンチシート車

- 1-1.付け根のカバーを取り外してからボルトを外し、シートを取り外します。

2. トランクボックス取り外し(装備車のみ)

- 2-1.サードシートを前方いっぱいにする。ロックを解除してトランクボックスを後方へ引き出し、両側のスライドレール前方のボルト(2本)を外します。トランクボックス後方のグロメット(2ヶ)を外します。(図4)
- 2-2.トランクボックスを前方へ戻し、グロメットを外した穴から、ボルト(2本)を外します。(図5)

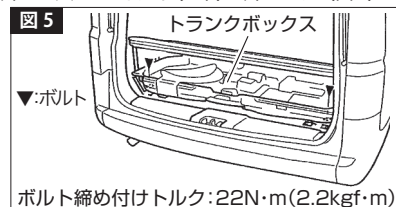
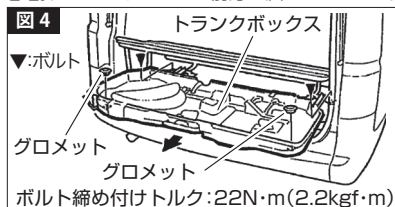

- 2-3.トランクボックスを前方へ戻し、左側のスライドレールがロックされる事を確認します。

- 2-4.トランクボックス後側から持ち上げ、ボックス全体を立てた状態にします。(図6)

- 2-5.トランクボックスの右側から室外へ持ち出します。(図7)

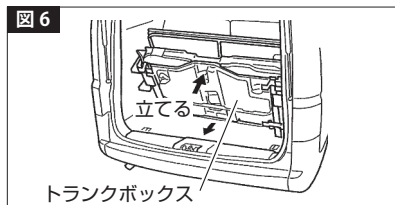

3. サードシート取り外し

- 3-1.フットカバー(A)(B)(C)をそれぞれ図のように矢印の方向に引き出して取り外します。

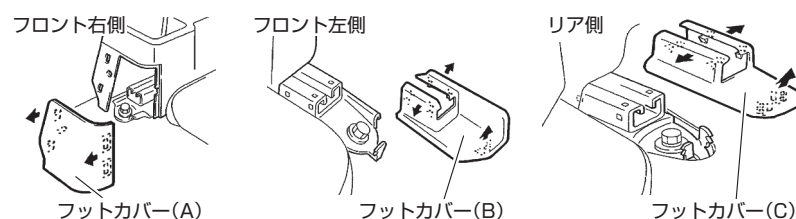

- 3-2.シート右側のボルト(2本)を外したあと、左下のロックを外してシートを取り外します。

ボルト締め付けトルク:34N・m(3.5kgf・m)

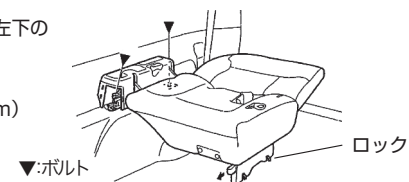

4. リアサイドライニング(右)取り外し

- 4-1.フロントサイドガーニッシュ、リアエンドガーニッシュを取り外します。
- 4-2.スピーカーグリル、スピーカー、スピーカー横のスクリュー(1本)を取り外します。
- 4-3.シートベルトのアンカーボルトを取り外します。
- 4-4.ターミナルカバーを図の方向へ引いて取り外します。
- 4-5.クリップ(16ヶ)を外し、ライニングを取り外します。

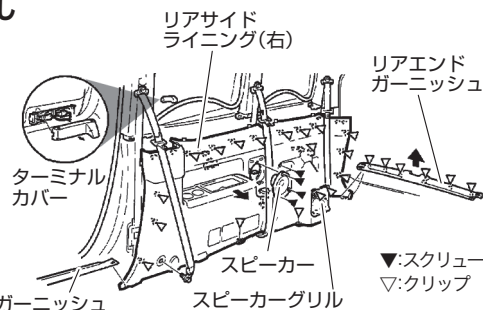

フロントサイドガーニッシュ

5. 製品取り付け

- 5-1.TVチューナーの7ピンコネクターを外し、外したコネクターに本製品を取り付けます。
- 5-2.エレクトロタップを使用して、TVチューナーの20ピンコネクターに本製品の赤線を接続します。

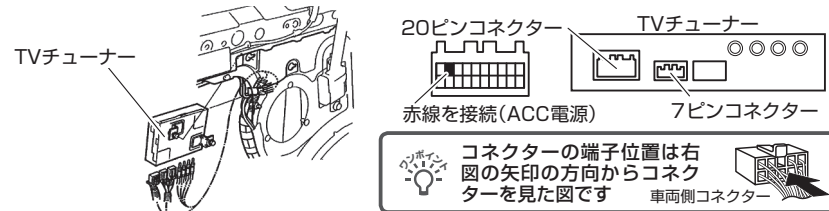

モビリオ/モビリオスパイク

モビリオ
モビリオスパイク

GB1・2
GK1・2

H16.2~H17.11
H16.2~H17.11

TVチューナー位置

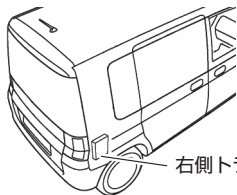

右側トランクサイドライニング内

1. スペアタイヤリッド取り外し

1-1. サードシートを前方に倒して、
スペアタイヤリッドを(4WD
の場合は左右のスペーサも)取
り外します。

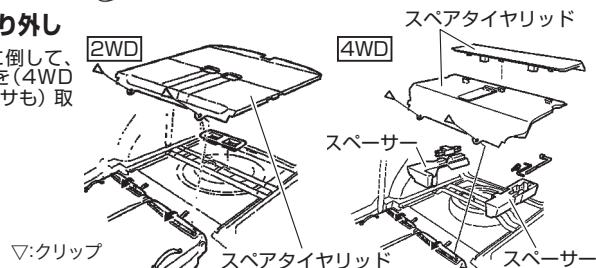

2. トランクサイドライニング(右)取り外し

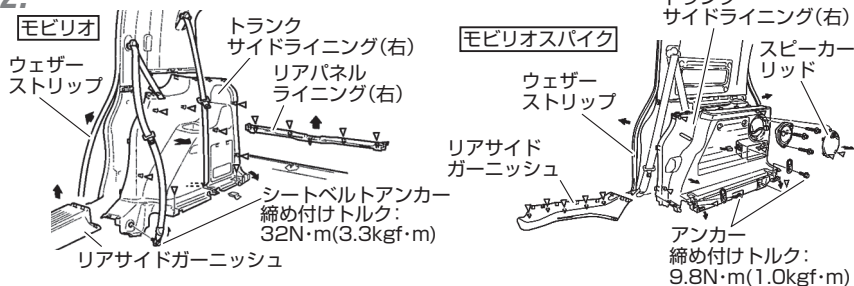

3. 製品取り付け

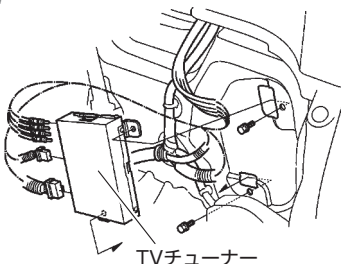

3-1. TVチューナーの7ピンコネクターを外し、外したコ
ネクターに本製品を取り付けます。

3-2. エレクトロタップを使用して、TVチューナーの20
ピンコネクターに本製品の赤線を接続します。

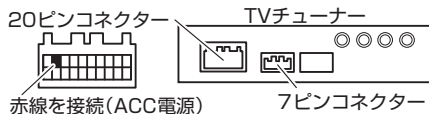

コネクターの端子位置は右
図の矢印の方向からコネク
ターを見た図です

車両側コネクター

ストリーム

RN1・2・3・4・5

H13.11~H18.6

TVチューナー位置

左後タイヤハウス上

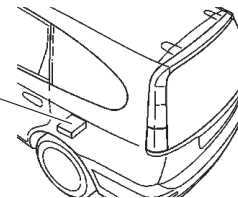

1. トランクリッド(左)取り外し

1-1. バックドアを開けて、左側のト
ランクリッドを取り外します。

リアサイドライニング(左)

トランクリッド(左)

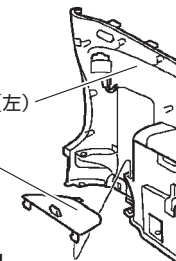

2. リアパネルライニング・リアサイドライニング(左)取り外し

2-1. タイダウンフックとシートベ
ルトアンカーを取り外します。

2-2. リアパネルライニングを取り
外します。

リアサイドライニング(左)

リアパネルライニング

2-3. リアサイドライニング(左)を取
り外します。

タイダウンフック
締め付けトルク:
9.8N・m(1.0kgf・m)

シートベルトアンカー
締め付けトルク: 32N・m(3.3kgf・m)

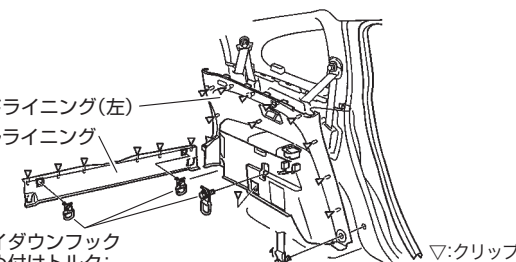

3. 製品取り付け

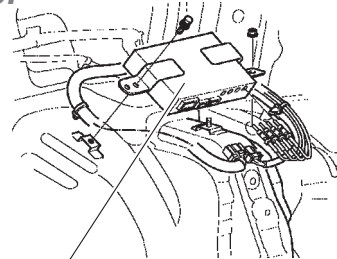

3-1. TVチューナーの7ピンコネクターを外し、外したコ
ネクターに本製品を取り付けます。

3-2. エレクトロタップを使用して、TVチューナーの20
ピンコネクターに本製品の赤線を接続します。

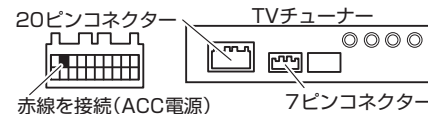

コネクターの端子位置は右
図の矢印の方向からコネク
ターを見た図です

車両側コネクター