

アラウンドビューモニターアダプター AMA-02 取付/取扱説明書

本製品は、アラウンドビューモニターの映像を市販ナビの画面にバック時以外にも映せるようにするためのオプション製品です。

※この製品単体ではアラウンドビューモニターの映像を映し出すことはできません。必ず取り付け車種にあったカメラ接続アダプターおよび必要に応じてナビゲーションにあったカメラ入力ハーネスを購入、取り付けを行ってください。

ご相談窓口

サービス(技術的なお問い合わせ・修理受付)
お電話 086-486-0442
【受付時間】月曜日～金曜日 10:00～12:00 / 13:00～17:30
 (年末年始/祝日など、弊社休業日を除く)

メールでのお問い合わせ(PC)
<https://www.datasystem.co.jp/support/mail/>

メールでのお問い合わせ(スマートフォン)
<https://www.datasystem.co.jp/sp/support/>

Data System 株式会社 データシステム
 ■ [本 社] 東京都新宿区新宿1-18-2 ■ [倉敷支社] 岡山県倉敷市神田1-1-11
弊社に無断で本説明書の内容・図・写真の全部、または一部の複製(コピー)・転用・転載を禁じます。
 AMA02-1904-AKN

内容物一覧

■AMA-02本体 ×1

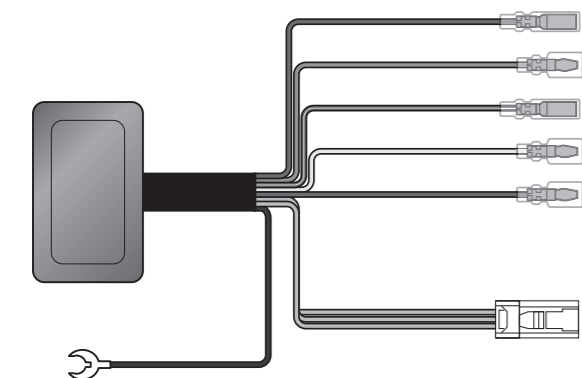

■切替スイッチ ×1(配線:2m)

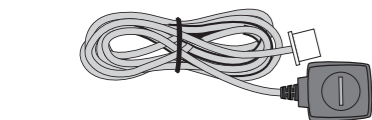

■オスギボシ ×2



■メスギボシ ×2



■結束バンド ×5

■両面テープ 大/小各1枚

■取付説明書(本書)

■保証書&ユーザー保証登録カード

注意事項(必ずお読みください)

注意事項の定義

ご使用になる前に、この「注意事項」をよくお読みのうえ、正しくお使いください。ここに示した注意事項は、安全に関する重大な内容を記載していますので、必ず守ってください。

危険	守らないと、死亡や重傷などの重大な結果に結びつく可能性が高いもの
警告	守らないと、法律に違反する恐れがあるもの
注意	守らないと、車両及び製品を破損、または故障させる恐れがあるもの
重要	本製品を使用する上で知っておいていただきたいもの

注意

- 取り付け前に、必ずエンジンを停止させバッテリーマイナス端子を外してください。ただし、その場合はラジオや時計等のメモリー内容が消えてしまいます。消えてしまうと困るメモリーの内容は、バッテリーマイナス端子を外す前に必ずメモしておき、取り付け完了後、再度入力してください。
- テレビモニターおよびチューナーなどを点検、修理に出される際には必ず本製品を取り外してください。本製品を含み、アフターパーツ類を取り付けている場合、ディーラーによってはメーカー保証が受けられない場合があります。
- 本製品を使用、操作したことによって発生した、人身・物損事故の責任・補償は一切負いません。
- ユニット内のカセット、音楽ディスク、地図ディスクなど、すべてイジェクトしてから、脱着作業をおこなってください。
- コネクタを外すときは、コネクタの抜け防止爪をしっかり押し込み、まっすぐ引き抜いてください。コネクタを無理に引っ張ると、車両側の基板が破損する恐れがあります。
- 絶対に配線部分を引っ張らないでください。断線、接触不良を引き起こす恐れがあります。
- コネクタを接続するときは、カチッと音がするまで奥まで確実に差し込んでください。
- 端子を接続するときは、奥まで確実に差し込んでください。
- 本製品は、必要に応じて配線部を結束バンドで固定してください。固定しないとコネクタの接触不良、配線の断線の恐れがあります。
- 本製品を取り付ける際は、ハーネス、配線がパネルやシートレール、ペダルなどに噛み込まれたり挟まれる可能性がある場所には絶対に設置しないでください。製品の破損やハーネス断線等の恐れがあります。
- 本製品の取り付けには専門知識が必要です。販売店または整備工場などに作業を依頼してください。
- 適合外の車両へ取り付け発生したクレーム、事故、故障などに関しての責任は弊社では一切負いません、あらかじめご了承ください。

重要

- この製品単体ではアラウンドビューモニターの映像を映し出すことはできません。必ず取り付け車種にあったカメラ接続アダプターおよび必要に応じてナビゲーションにあったカメラ入力ハーネスを購入、取り付けを行ってください。
- ナビゲーションが正常に動作し、アラウンドビューモニターの映像がバック時にナビの画面に映ることを確認してから本製品の取り付け作業を始めてください。
- アラウンドビューモニターの使い方、注意事項につきましては車両の取扱説明書をよくお読みください。
- アラウンドビューモニターの映像、動作は、車両装備の仕様に準じます。
- 本製品でアラウンドビューモニターの映像を映したときは、その後一時的にナビゲーションの自車位置が不正確になります。
- またナビゲーションの機種によっては車速信号の異常メッセージが表示される場合があります。
- ルームミラーとナビ画面の両方に映像を映すことは出来ません。
- 本製品が制御して出力させた映像はナビ画面に表示されます。(ルームミラー側の制御は行っていません)

AMA-02 接続概要図

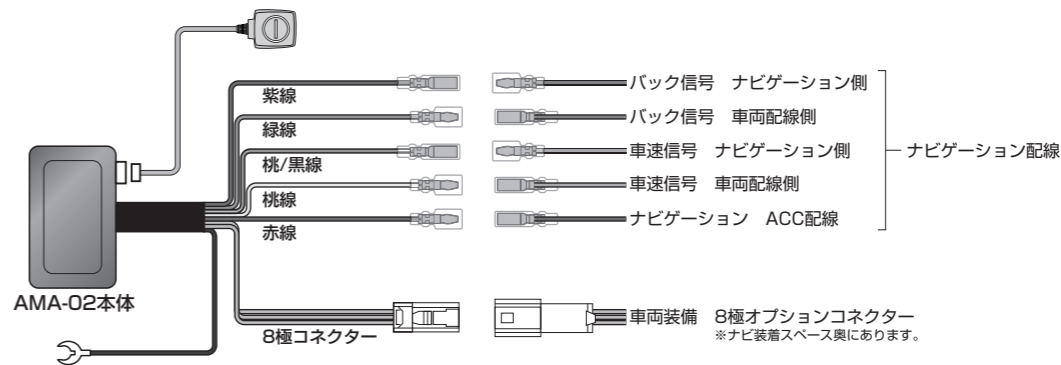

※ナビゲーションが正常に動作し、アラウンドビューモニターの映像がバック時にナビの画面に映ることを確認してから本製品の取り付け作業を始めてください。

使用方法

イグニッションONでスイッチが点灯します。

切替スイッチを押して、アラウンドビューモニターの映像をナビ画面に表示します。



映像の切替について

切替スイッチを押す毎に映像が切り替わります。

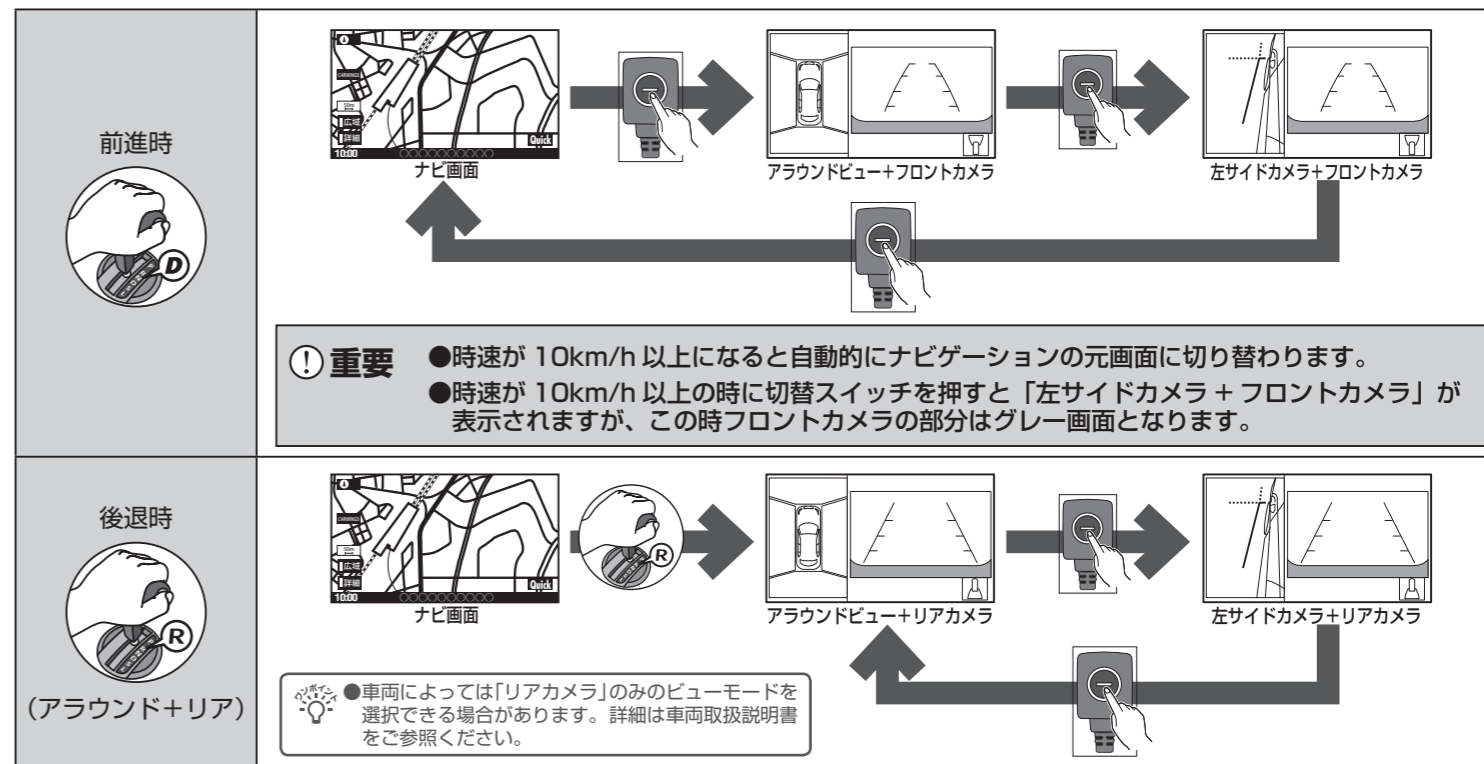

- アラウンドビュー映像の右側画面にフロントビューが表示されているときにシフトレバーを「R」に入れると、リヤビューに切り替わります。シフトレバーを「R」から他の位置に動かすと、再度、フロントビューに切り替わります。
- 「シフトレバーをRにした時」、「ソナー検知した時」の割込表示については、前回表示されていた画面(ルームミラーまたはナビ画面)に表示されます。
- 「ソナー検知した時」の割込表示がルームミラーに映っていた場合、ルームミラーのディスプレイ機能をOFFにすると、次回「ソナー検知した時」にルームミラーには割り込み表示されず、警告音作動のみとなります。
- ルームミラーへの表示が不要な場合は、ルームミラーのディスプレイ機能をOFFにしてください。

取付方法

ジューク

F15	H26.7~	ルームミラーモニター+アラウンドビューモニター装着車
-----	--------	----------------------------

1. エアコン操作パネル取り外し

【オートエアコン装備車】
 操作部の下に保護テープを貼ります。
 操作パネルの下にリムーバーを入れ、クリップ、ツメを浮かせ、エアコン操作パネルを取り外します。

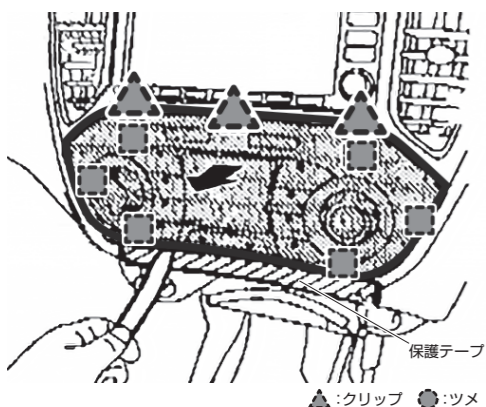

【マニュアルエアコン装備車】
 操作部の下に保護テープを貼ります。
 切り換えノブを取り外します。
 操作パネルの下にリムーバーを入れ、クリップ、ツメを浮かせ、エアコン操作パネルを取り外します。

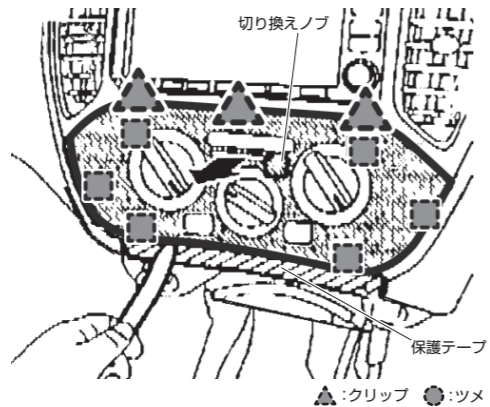

2. センターパネル取り外し

センターパネル下にあるスクリュー（2本）を外してから、クリップ、ツメを浮かせてセンターパネルを取り外します。

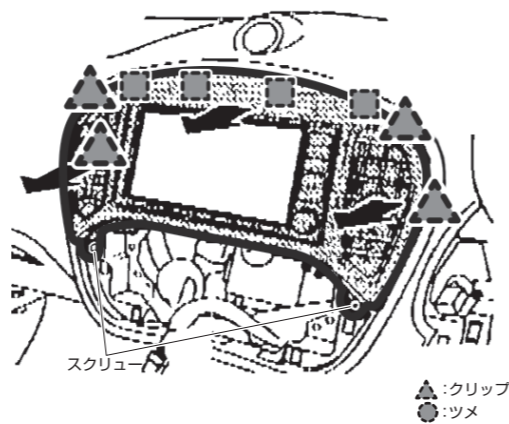

セレナ

C26	H26.1~H28.8	オーディオレス+ルームミラーモニター+アラウンドビューモニター装着車
-----	-------------	------------------------------------

1. エアコン吹き出し口取り外し

エアコン吹き出し口を手前に引いて取り外します。

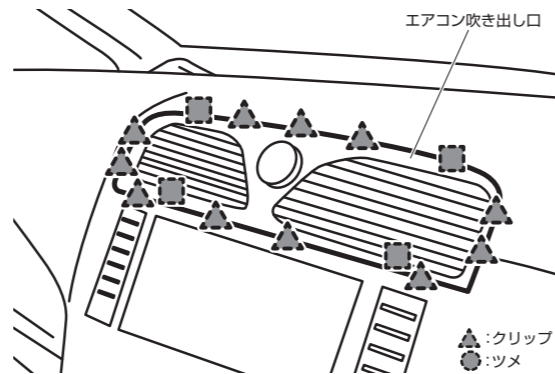

2. エアコン操作部取り外し

- ・エアコン操作部の下にあるトレーランプを取り外します。
- ・トレーランプの穴から指を入れてエアコン操作部を後ろから押し、クリップを浮かせてエアコン操作部を取り外します。

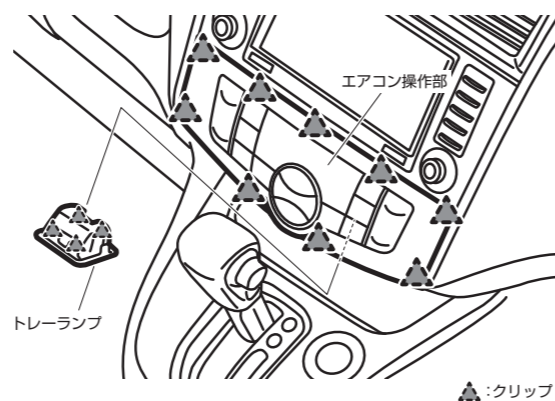

3. ナビユニット取り外し

スクリューを5本外して、パネルごとナビユニットを取り外します。

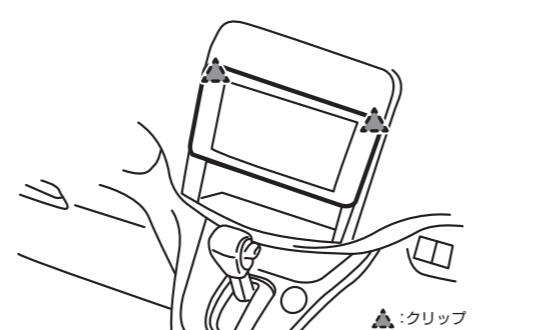

ノート

E12	H24.9~H28.10	ルームミラーモニター+アラウンドビューモニター装着車
E12	H28.11~	ルームミラーモニター+アラウンドビューモニター装着車

1. インパネクラスタリッド取り外し 1

インパネクラスタリッドの上部、下部にあるクリップを浮かせます。

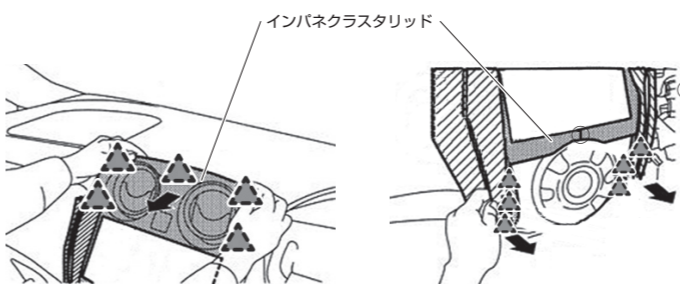

2. インパネクラスタリッド取り外し 2

保護テープを貼り、インパネクラスタリッド中央部のクリップをはずしてパネルを取り外します。

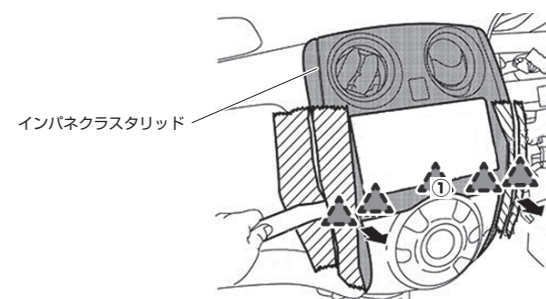

接続方法

- 重要** 製品を取付する前に・・・
- ナビゲーションが正常に動作し、アラウンドビューモニター映像がバック時にナビの画面に映ることを確認してから本製品の取付け作業を始めてください。
 - ナビ取付配線を利用して配線を接続している場合等、必要に応じてギボシ端子を取り付けして接続してください。

1. ナビゲーションの「車速信号」「バック信号」の本製品の配線を割り込ませる

ナビゲーションの配線とナビ取付け配線を切り離して本製品の配線を割り込ませます。

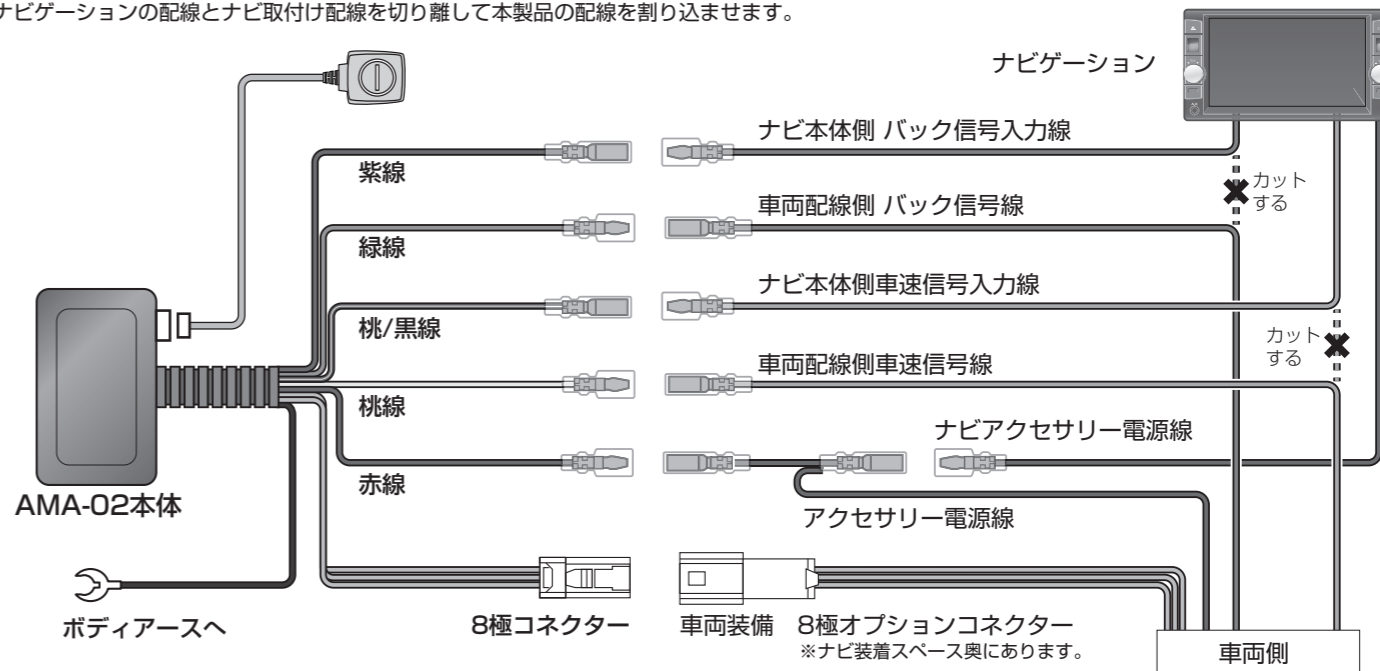

2. 本製品の8極コネクタを車両装備8極コネクタと接続する

車両装備8極コネクタはナビ取付け部の車両配線にテープで固定してある場合があります。

3. アース線(黒線)のクワ型端子をボディアースに接続する。

4. 電源線(赤線)をナビのアクセサリ電源線に接続する

- 重要** 本機の動作中は、ナビの自車位置が不正確、またはナビゲーションの機種によっては車速信号の異常メッセージが表示される場合があります。これは本機がナビへリバース信号を出力し(リバース信号出力機能)、強制的にナビをリアカメラ連動画面に切り替えることによるものです。これにより本機の動作中は車両が後進しているとナビが判断し、ナビ画面上の自車位置が不正確になります。そのため、特にナビの目的地案内を使用しているときは、本機を使用する時間を極力短くするようにしてください。なお、不正確になった自車位置は、本機の動作停止後、ナビのGPS機能によって補正されます(補正にかかる時間はGPSの受信状況などにより変わります)。
- ※必要に応じてナビ側のガイドライン表示やメッセージ表示(「後進時に周囲をご確認ください」など)を非表示に設定してください(非表示にできない機種もあります)。

弊社製 RCA023N と併用した場合（スマートルームミラーの電源 ON で且つ、カメラ表示 ON にしている場合）

重要 ●ルームミラーの電源が OFF の場合はルームミラーにカメラ映像は映りません。
またルームミラーの電源が ON の場合でもカメラ表示 OFF にしている場合はルームミラーにカメラ映像は映りません。

**[R(リバース)]
以外の時**

●ルームミラーかナビ画面、どちらか一方しか映りません。

**[R(リバース)]
の時**

●前回作動時にルームミラーにカメラを表示していた場合は、ルームミラーとナビ画面の両方が起動します。

ナビ画面には

AMA-02操作スイッチを押すと、ナビ画面に映ります。(ルームミラーの映像は消えます。)

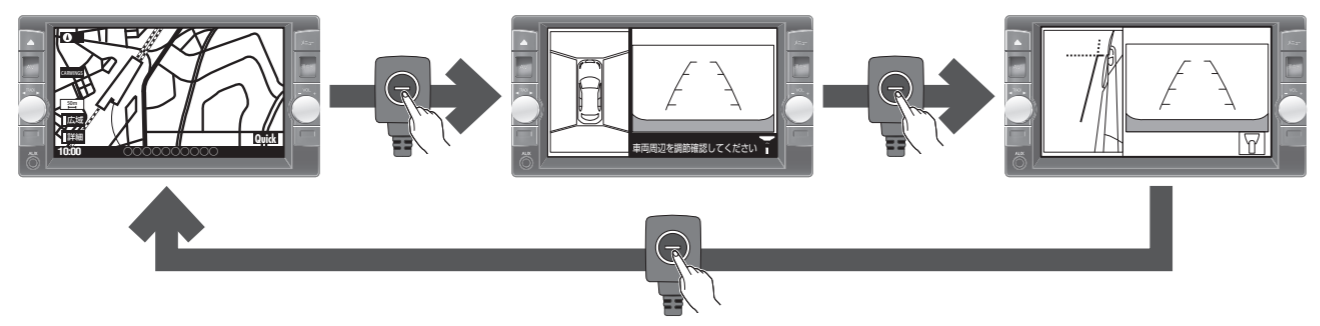

速度10km/hを越えると消えます。(地図に戻る)

ルームミラーには

ルームミラーのカメラボタンを押すと、ルームミラーに映ります。(ナビ画面の映像は消えます。)

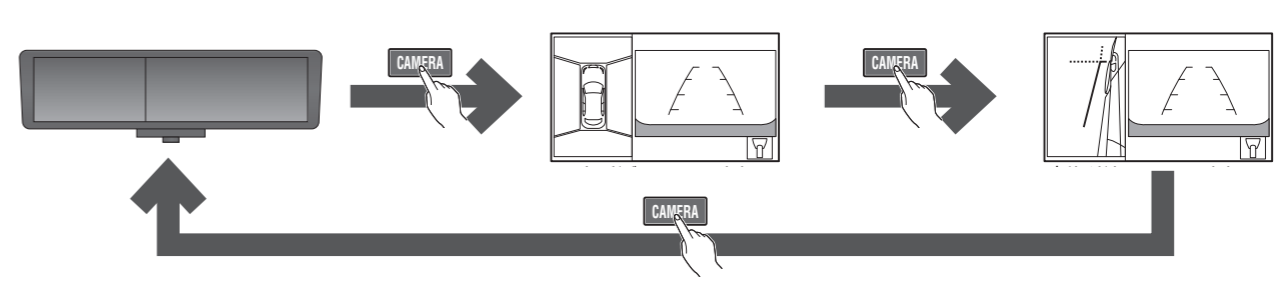

速度10km/hを越えると消えます。

AMA-02操作スイッチを押すと、ナビ画面に映ります。(ルームミラーの映像は消えます。)

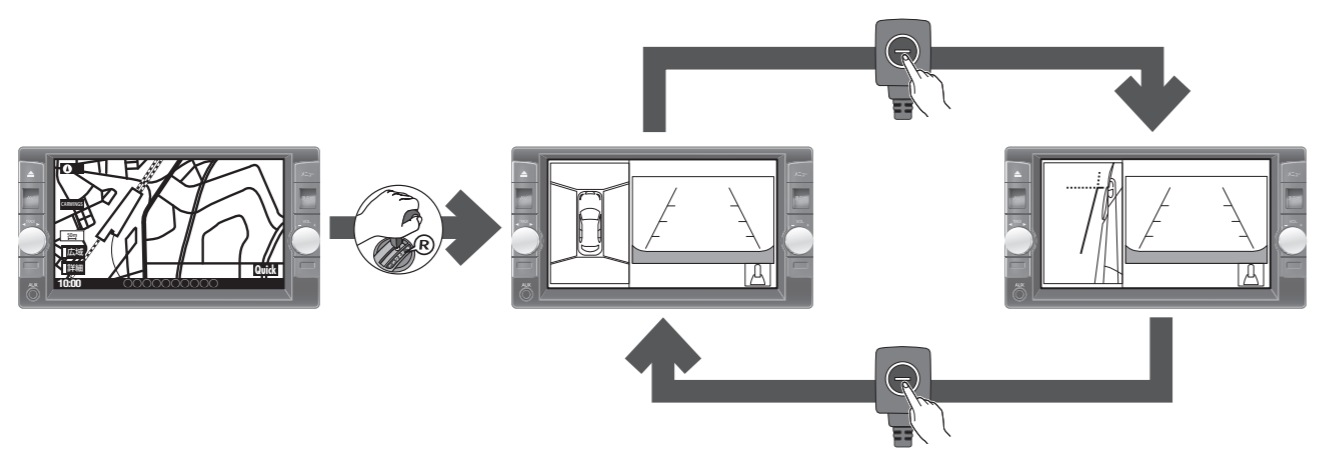

ルームミラーのカメラボタンを押すと、ルームミラーに映ります。(ナビ画面の映像は消えます。)

